



SICHERHEITS-
GELÄNDER | **BARRIAL®**

FÜR NICHT-ÖFFENTLICH GENUTZTE FLACHDÄCHER



BARRIAL® – Mit Sicherheit, praktisch, formschön und hochwertig



- ✓ Durchdringungsfrei
- ✓ Ohne Wärmebrücken
- ✓ Keine Schallübertragung
- ✓ Keine gewährleistungsrechtlichen Probleme
- ✓ Schneller Aufbau durch vormontierte Klemme
- ✓ Funktionelles Design

Die Bestandteile des Systems

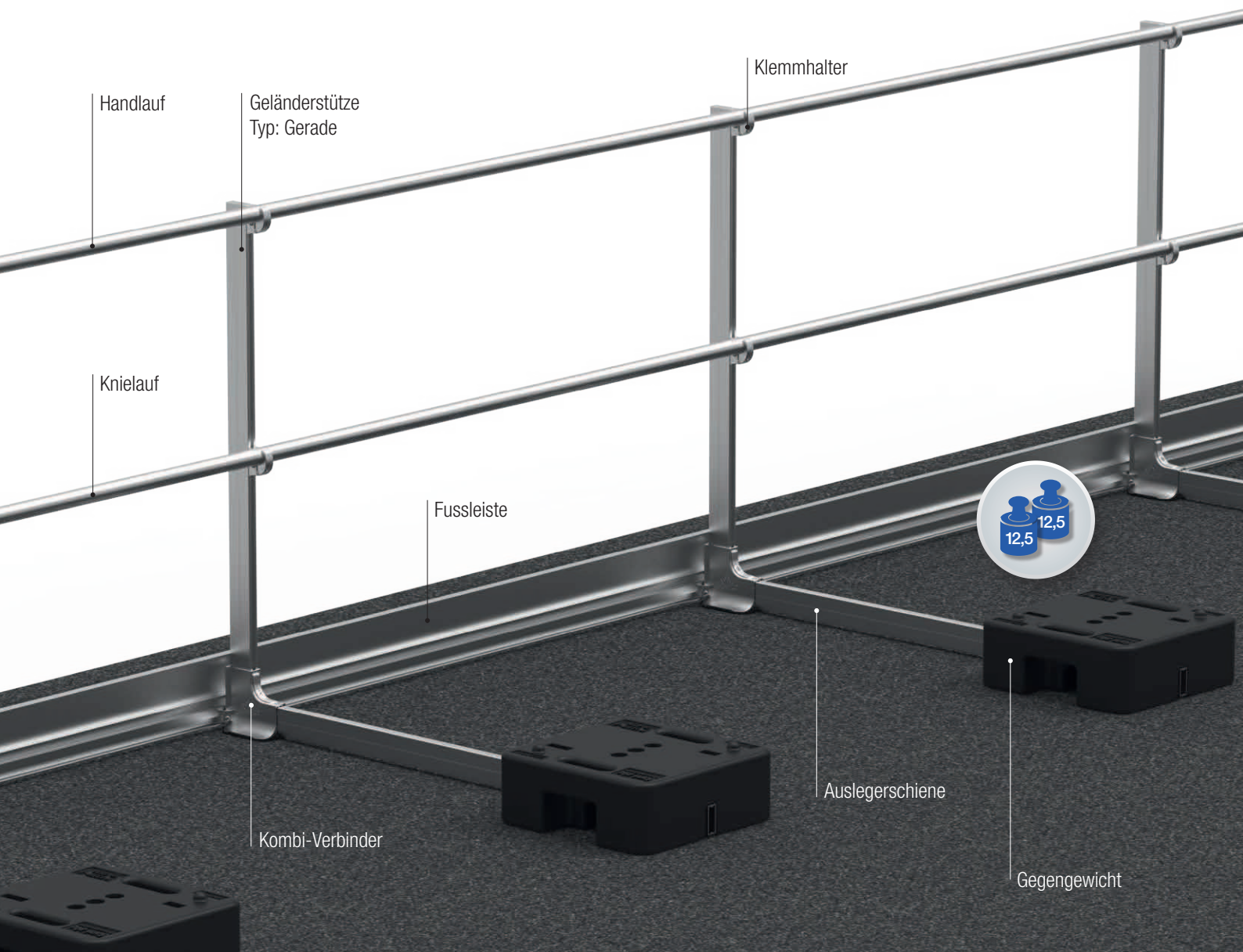

BARRIAL® – Mit Sicherheit innovativ

Gegengewichte aus 100 % recyceltem PVC

- Gegengewichte aus 100 % recyceltem PVC mit 10 Jahren Garantie
- CO²-neutral und 100 % recyclebar (mit garantiertem Rücknahmesystem)
- Bohr-, schraub-, fräs- und schneidbar
- UV- und witterungsbeständig
- Material verträglich mit allen handelsüblichen Abdichtungsbahnen
- Griffmulden für sicheren Transport und hohen Tragekomfort
- Platzsparend und stapelbar
- Befestigung des Gewichts auf der Auslegerschiene durch eine selbstbohrende Schraube

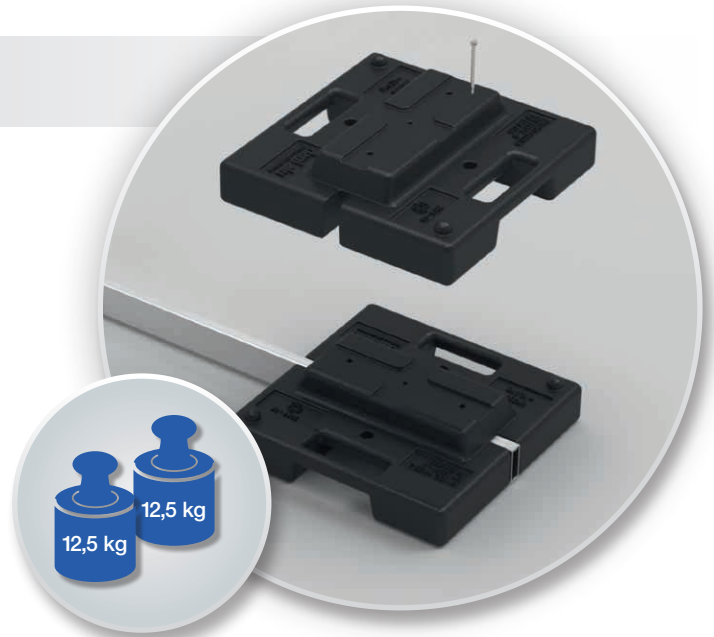

Praktischer Kombi-Verbinder

- Verbindung von Stütze und Auslegerschiene durch einfaches Einstecken
- Fixierung über integrierte Klemmbacke mit nur einer Schraube
- Besonders platzsparend im Transport
- Rutschhemmende Schutzkappe an der Unterseite
- Höhenausgleich der Geländerstütze bis 30 mm möglich
- Aufnahmerippe zur einfachen Montage der Fussleiste mit Schnellverbinder

Praktischer Klemhalter

- Schnelle Montage durch werkseitig vormontierte Klemhalter
- Kein Verkratzen der Profile bei der Montage
- Leichte Ausrichtung ohne Demontage
- Einfaches Öffnen und Schliessen mit einem Werkzeug



BARRIAL® – Mit Sicherheit grenzenlose Möglichkeiten

Multi-Verbinder mit Niveauegleich-Funktion



- Ausgleich von Höhenunterschieden zwischen 0 und 300mm möglich

Klappbare Variante

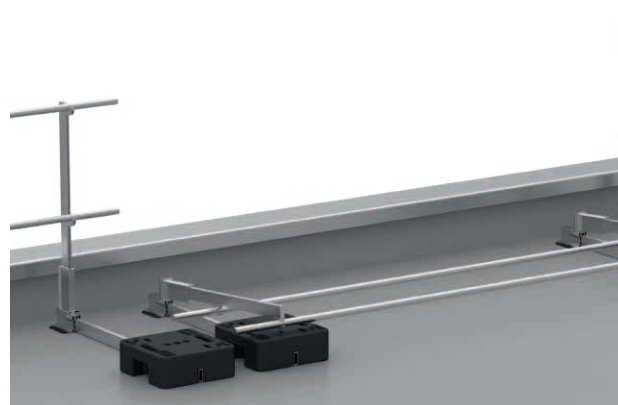

- Werkseitig vormontierte Spezialadapter
- Klappmechanismus für besondere architektonische oder technische Anforderungen

Fixe Montage



- Fixe Montage am Dachrand / Aufbordung
- Platzsparende Lösung ohne Gegengewichte und Auslegeschielen

Flexible Stützen

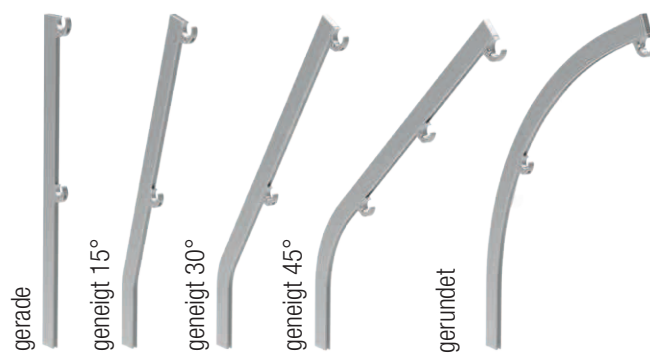

- Die Höhen der Stützen werden individuell für Sie angepasst!
- Die Neigung nach innen sorgt für einen zusätzlichen Sicherheitsabstand zum Dachrand.

Praktisches Zubehör

- Verbindungsteile wie Stossverbinder, Eckverbinder und Wandhalter mit Spreizmechanismus
- Schnelle Montage ohne Bohren und Nieten



Farbvielfalt

Die Optik des Geländersystems ist sehr filigran und integriert sich besonders in der lackierten Ausführung (250 RAL-Farben zur Wahl) perfekt in die Gebäudearchitektur.

Service der überzeugt



Umfassende, kompetente Unterstützung von der Planung bis zur Ausführung – SOPREMA AG begleitet Sie in allen Phasen Ihres Projekts:

- Klärung technischer Details
- Vorschlag passender Lösungen
- Lieferung nach Mass mit Verlegeplan
- Technische Unterstützung bei Montage
- Unterstützende Projektleitung im Objektgeschäft

Geprüft und zertifiziert

BARRIAL® selbsttragende Sicherheitsgeländer sind in statischen Tests gemäss den europäischen Normen DIN EN ISO 14122-3 und DIN EN 13374 Klasse A geprüft und zertifiziert.



BARRIAL® – vielseitig einsetzbares Geländersystem



BARRIAL® selbsttragend – seit über 15 Jahren bewährt mit Referenzen in ganz Europa.



Das Auflast gehaltene Geländersystem aus Aluminium gewährleistet die Sicherheit bei Wartungs- und Pflegearbeiten auf nichtöffentlich genutzten Flachdächern. Barrial selbsttragend erfüllt alle gesetzlichen Anforderungen zum permanenten und kollektiven Schutz vor Absturz optimal.



SOPREMA Service

Sie möchten eine Bestellung platzieren?

Kontaktieren Sie unser Bestellbüro:

Tel. : **+41 (0)56 418 59 30**

Haben Sie technische Fragen zu unseren Produkten?

Verlangen Sie unsere Abteilung Technik - Tel. : **+41 (0)56 418 59 30**

Wissenswerts finden Sie auf: www.soprema.ch oder info@soprema.ch



SOPREMA

GROUP

e-mail : info@soprema.ch - www.soprema.ch

SOPREMA AG

Händlistrasse 1-2 • CH-8957 Spreitenbach
Telefon +41 (0)56 418 59 30 • Fax +41 (0)56 418 59 31
Email info@soprema.ch • Internet www.soprema.ch